

DP-1sz KUREK KULOWY SZYBKOSZŁĄCZNY

wg PN-EN z zaniżonym przelotem

DP-3sz KUREK KULOWY SZYBKOSZŁĄCZNY

wg PN-EN z pełnym przelotem

ZAKRES ŚREDNIC

od DN15 do DN80

CHARAKTERYSTYKA

Kurki kulowe typu DP-1sz i DP-3sz to kurki odcinające. Kurki DP-1sz z zaniżonym przelotem, DP-3sz z pełnym przelotem. Kurki mogą być montowane w rurociągach pionowych lub poziomych w dowolnym położeniu przy czym powinny pracować tylko w pozycji całkowicie otwartej lub całkowicie zamkniętej. Istnieje możliwość wykonania w wersji antystatycznej zabezpieczającej przed ładunkami statycznymi (ANTISTATIC).

PARAMETRY PRACY

Ciśnienie nominalne:

C4-PN6, **C5**- PN10, **C1**-PN16

Temperatura:

T1 - od -30°C do +150°C

T2 - od -30°C do +200°C

T4 - od -30°C do +250°C

T5 - od -40°C do +150°C

T6 - od -40°C do +200°C

T7 - od -40°C do +250°C

T9 - od -50°C do +150°C

T10 - od -50°C do +200°C

T11 - od -50°C do +250°C

NAZWA CZĘŚCI	WERSJA						
	K	K1	K2	Z	ZR	ZGZ	ZGP
	Zastosowane materiały						
Korpus:	1.4301	1.4541	1.4571	1.0038 lub 1.0254			
Kula:	1.4301	1.4541	1.4571	1.4301 lub 1.0038+CrNi			
Trzpień:	1.4301	1.4541	1.4571	1.4301			
Uszczelnienia kuli:	PTFE lub PTFE z GRAFITEM lub T7W						
Uszczelnienia trzpienia:	PTFE + sznur PTFE lub PTFE z GRAFITEM + sznur PTFE z GRAFITEM lub T7W + sznur PTFE z GRAFITEM)						
Rączka:	1.0038 lub 1.4301						
Zabezpieczenie antykorozyjne:	-----	-----	-----	powłoka malarska lub cynkowanie			
Przeznaczenie:	Czynniki agresywne wg tabeli odporności Media spożywcze tlen			Woda zimna, ciepła, gorąca, para wodna, powietrze, azot, CO ₂ , CO, gazy szlachetne, oleje mineralne, roślinne,	Benzyna, nafta, olej napędowy, opałowy, paliwa lotnicze, ropa naftowa, oleje maszynowe, hydrauliczne, silnikowe, transformatorowe	Gaz ziemny, kopalniany, wielkopiecowy	Gaz propan, butan, propanbutan
Na specjalne zamówienia produkujemy z następujących materiałów: 1.0562 (P355), 1.4539(904L), 1.4404(316L), 1.4931(Uranus), 2.4602 (C22 Hastelloy), 1.4462 (Duplex) i wielu innych.							

Kurek kulowy może posiadać następujące wyposażenie dodatkowe:

- napęd pneumatyczny lub elektryczny (możliwe wykonanie Ex)
- przekładnia ślimakowa
- czujnik sygnalizacji krańcowej (możliwe wykonanie Ex)
- kolumna
- możliwość plombowania lub zamykania na kłódkę

DP-1sz

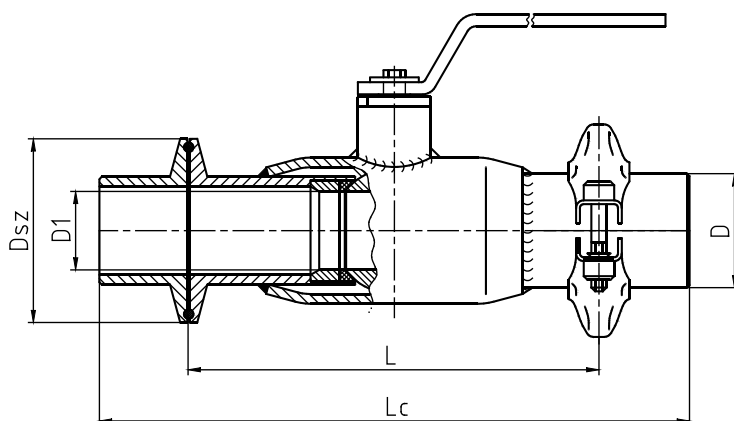

DN	15	20	25	32	40	50	65	80
L	130	150	160	180	200	230	290	310
Lc	170	190	230	220	240	310	370	390
D1	10	15	20	25	32	40	50	62
D	21	27	32	35	48	55	64	78
Dsz	50	50	50	50	64	78	78	92
Masa (kg)	0,7	1	1,5	2	2,6	3,8	6	7,6

DP-3sz

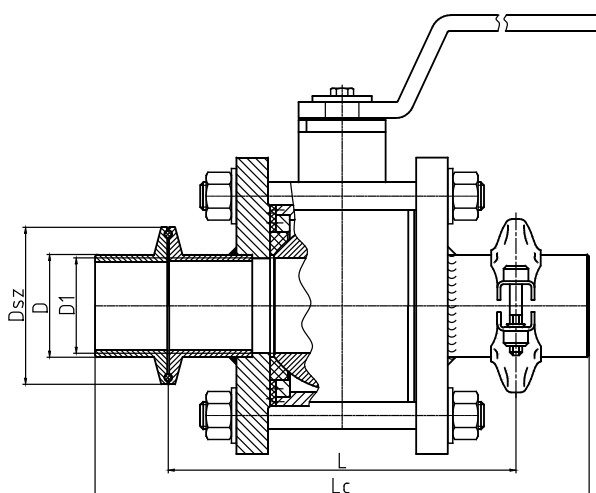

DN	15	20	25	32	40	50	65	80	100
L	110	122	124	140	150	170	180	193	Na specjalne zamówienie
Lc	150	160	164	180	190	250	260	273	
D1	15	20	25	32	40	50	62	75	
D	21	27	32	35,5	48	55	64	78	
Dsz	50	50	50	50	62	70	78	92	
Masa(kg)	1,1	2,2	2,4	2,9	4,3	7,5	9,9	16,4	

Na specjalne zamówienie przyłącz szybkozłączka w kurkach trójdrogowych DP-5, ogrzewanych DP-10 i trójdrogowych ogrzewanych DP-9.